

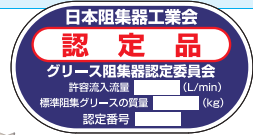

# R型 SE50NS-R ~ SE400NS-R

許容流入流量 50.0 ~ 400.0 (L/min)

■地中埋設型 ■側溝導入型



構造図

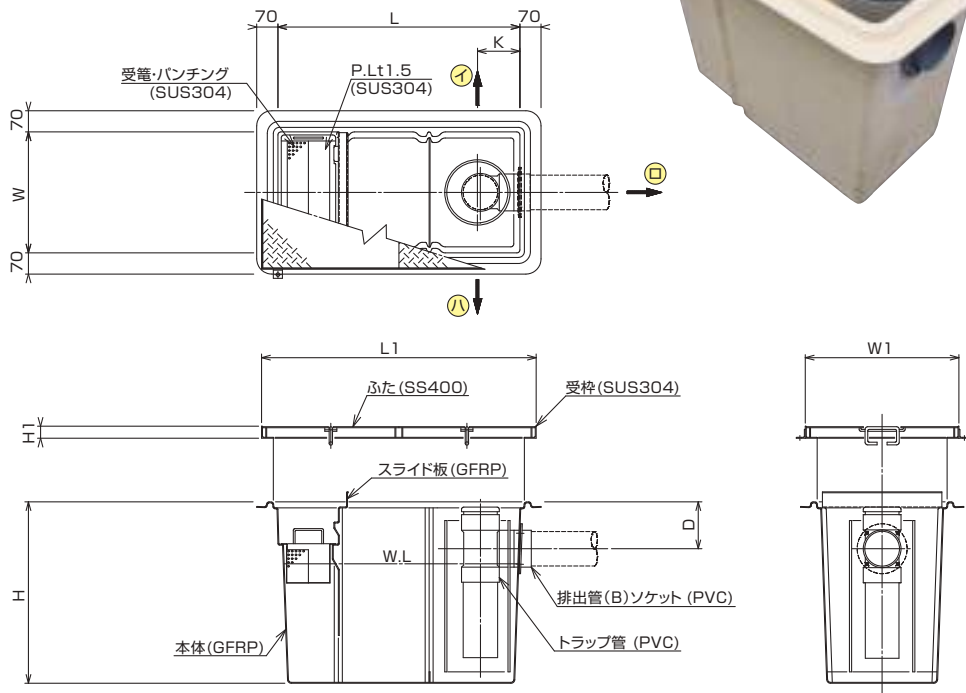

■本体寸法 配管口径が1サイズUPも日本阻集器工業会の認定品扱いが可能です。 ◆下記本体質量は、マンホール総質量を除いた質量です。

型式	許容流入流量 [L/min]	阻集グリース量 [kg]	槽数	排出管 (B)	本体質量 (kg)	寸法 (mm)								実容量 (L)
						L	W	H	D	K	L1	W1	H1	
SE50NS-R (認定)	50.0	16.6	3	75	10	600	300	500	130	105	708	408	40	45.0
SE70NS-R (認定)	70.0	23.2	3	75	12	600	400	520	145	105	710	510	40	65.0
SE120NS-R (認定)	120.0	39.8	3	100	17	800	400	600	155	140	908	508	40	105.0
SE150NS-R (認定)	150.0	49.8	3	100	19	1000	400	600	155	140	1109	510	40	130.0
SE200NS-R (認定)	200.0	66.4	3	100	21	1000	500	600	150	140	1106	608	40	170.0
SE250NS-R (認定)	250.0	83.0	3	125	28	1200	500	660	175	155	1308	608	40	210.0
SE300NS-R (認定)	300.0	99.6	3	125	30	1400	500	680	200	155	1506	608	40	250.0
SE400NS-R (認定)	400.0	132.8	3	125	34	1500	600	700	175	155	1608	710	40	360.0

注意 ①②③は排出管方向を示します。ご注文の際は排出管方向をご指示ください。  
 注意 マンホール寸法については、224～229頁をご覧ください。